



**AUTOMATIC ENTRANCE SPECIALISTS**

CE

ARC

IP1725 - rev. 2009-07-21



- I** Manuale di installazione e manutenzione per automazioni per cancelli a battente.
- GB** Installation and maintenance manual for automations for swing gates.
- F** Manuel d'installation et d'entretien pour portes à battant.
- D** Montage und Wartungshandbuch für automatisierte Drehtore.
- E** Manual para la instalaciòn y la manutenciòn para automatizaciòn para cancelas batientes.
- P** Manual de instalaçãõ e manutençãõ para portões de balanço.



DITEC S.p.A.  
Via Mons. Banfi, 3 - 21042 Caronno Pertusella (VA) - ITALY  
Tel. +39 02 963911 - Fax +39 02 9650314  
[www.ditec.it](http://www.ditec.it) - [ditec@ditecva.com](mailto:ditec@ditecva.com)

ISO 9001  
Cert. n° 0957

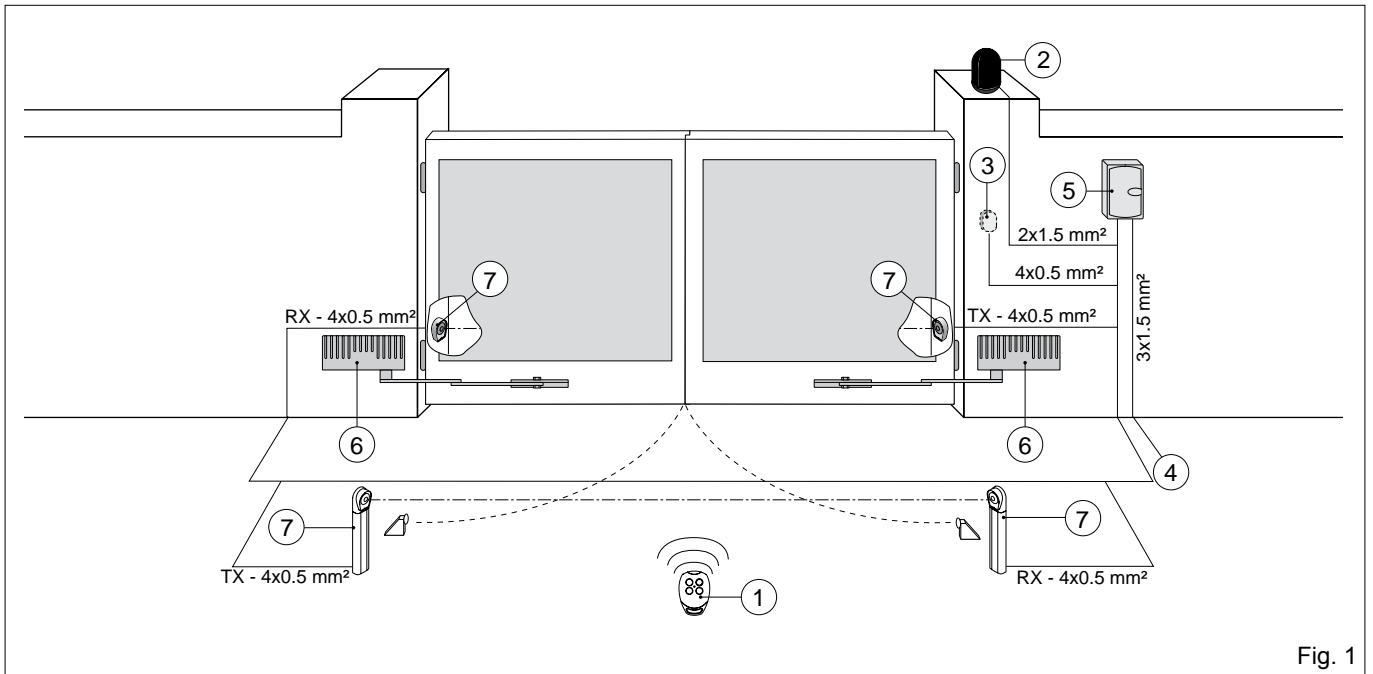

Fig. 1

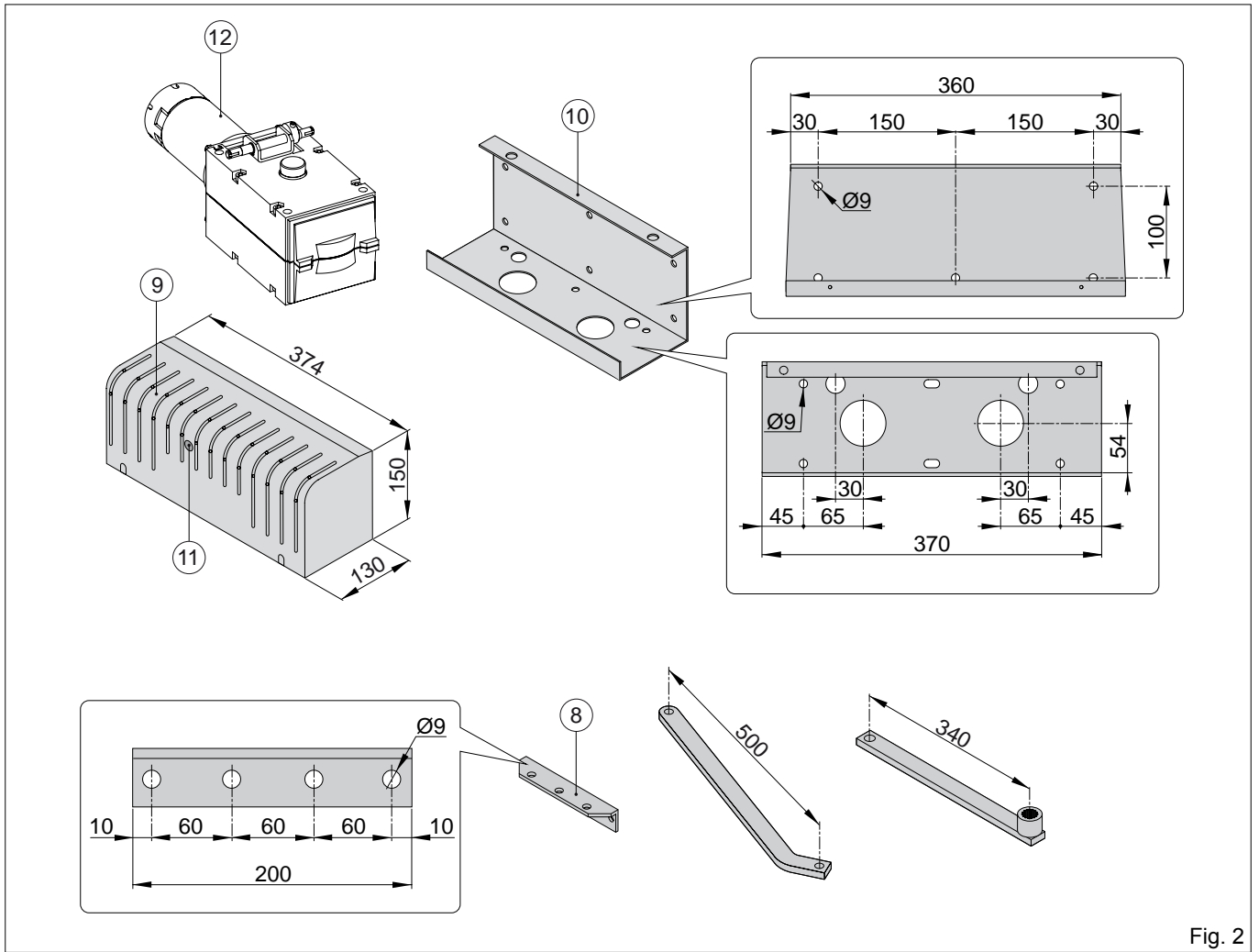
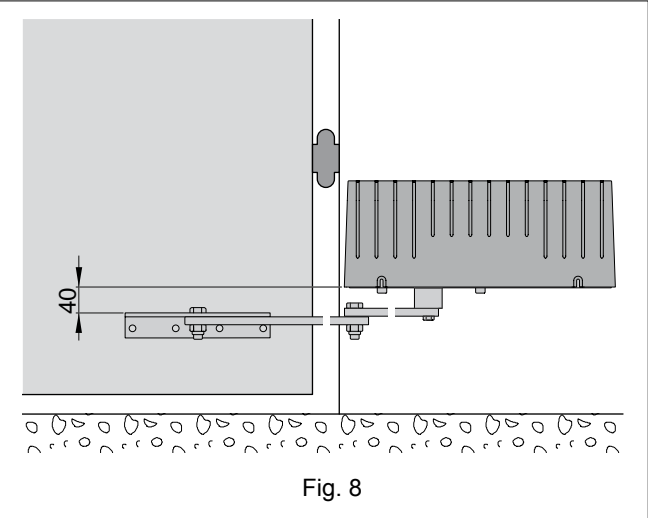
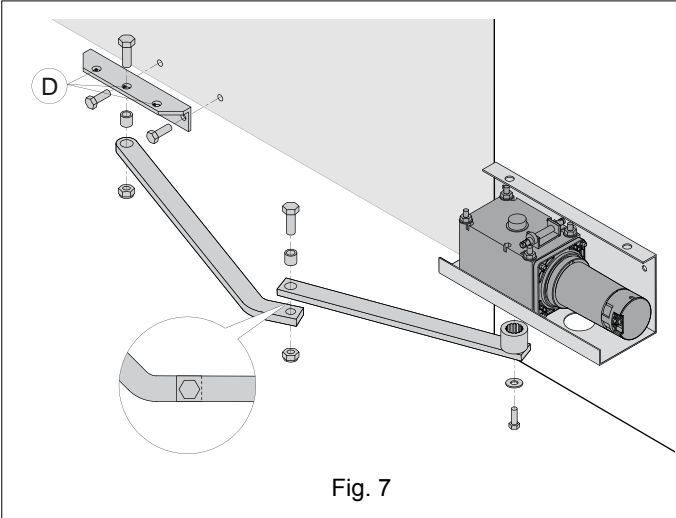
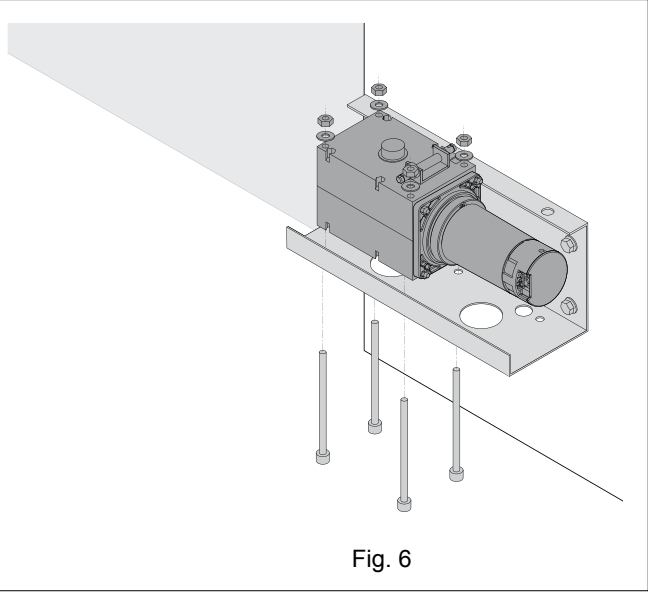
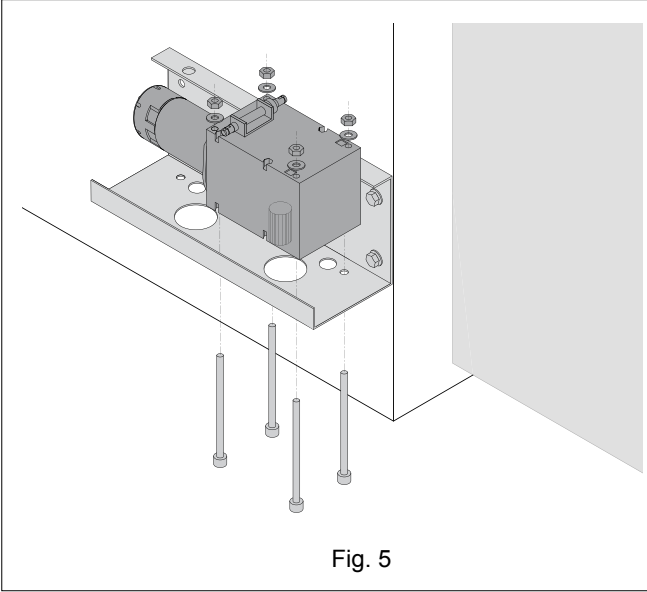
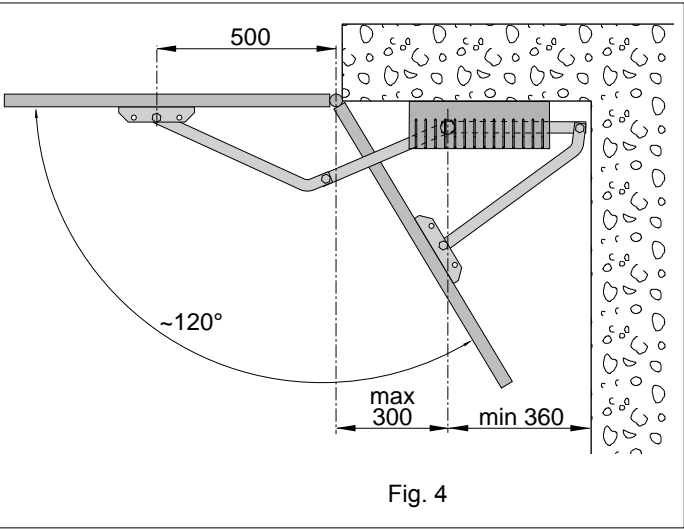
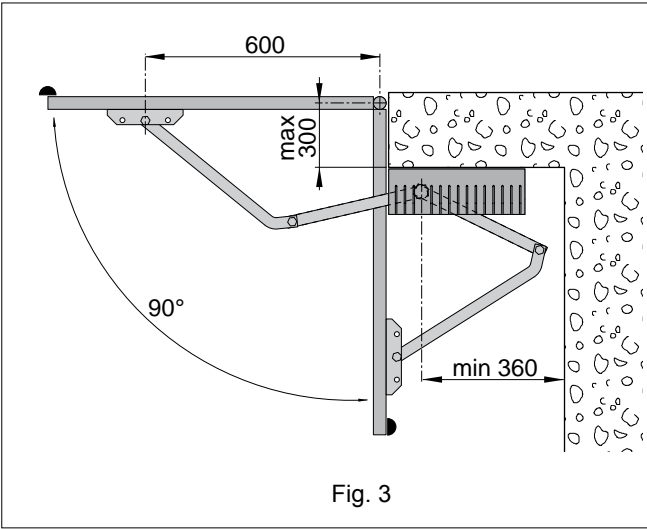

Fig. 2



## CONSIGNES GENERALES DE SECURITE



Le présent manuel d'installation s'adresse exclusivement à un personnel qualifié.

L'installation, les branchements électriques et les réglages doivent être effectués conformément à la bonne pratique et aux normes en vigueur. Lire attentivement les instructions avant de commencer l'installation du produit. Une mauvaise installation peut être source de danger. Ne pas jeter dans la nature les matériaux qui composent l'emballage (plastique, polystyrène, etc.) et ne pas les laisser à la portée des enfants car ils sont une source potentielle de danger. Avant de commencer l'installation, vérifier l'intégrité du produit. Ne pas installer le produit en atmosphère et environnement explosifs: la présence de gaz ou de fumées inflammables constitue un grave danger pour la sécurité. Avant d'installer la motorisation, apporter toutes les modifications structurelles relatives à la réalisation des distances minimales de sécurité et à la protection ou séparation de toutes les zones d'écrasement, cisaillement, entraînement et de danger en général. Vérifier que la structure existante remplit les prescriptions de robustesse et stabilité. Le fabricant de la motorisation décline toute responsabilité quant à l'inobservation de la bonne pratique dans la construction des portes et portails à motoriser, et aux déformations qui pourraient se produire au cours de l'utilisation. Les dispositifs de sécurité (cellules photoélectriques, bourrelets sensibles, arrêt d'urgence, etc.) doivent être installés en tenant compte : des réglementations et directives en vigueur, des règles de la bonne pratique, de l'environnement d'installation, de la logique de fonctionnement du système et des forces développées par la porte ou le portail motorisé. Les dispositifs de sécurité doivent protéger toutes les zones d'écrasement, cisaillement, entraînement et de danger en général, de la porte ou du portail motorisé. Appliquer les signalisations prévues par les normes en vigueur pour signaler les zones dangereuses.

L'indication des données d'identification de la porte ou du portail motorisé doit être visible sur chaque installation.



Avant de mettre sous tension, s'assurer que les données figurant sur la plaque signalétique correspondent à celles du secteur. Prévoir sur le réseau d'alimentation un interrupteur/sectionneur omnipolaire avec une distance d'ouverture des contacts égale ou supérieure à 3 mm. Vérifier la présence en amont de l'installation électrique d'un disjoncteur différentiel et d'une protection contre la surintensité adéquats. Si nécessaire, raccorder la porte ou le portail motorisé à une installation de mise à la terre réalisée conformément aux prescriptions des normes de sécurité en vigueur. Au cours des interventions d'installation, entretien et réparation, couper l'alimentation avant d'ouvrir le couvercle pour accéder aux parties électriques.



N'effectuer la manipulation des parties électroniques qu'après s'être muni de bracelets conducteurs antistatiques reliés à la terre. Le fabricant de la motorisation décline toute responsabilité quant à la sécurité et au bon fonctionnement si des composants incompatibles sont installés. En cas de réparation ou de remplacement des produits, utiliser exclusivement les pièces de rechange DITEC. L'installateur doit fournir toutes les informations relatives au fonctionnement automatique, manuel et d'urgence de la porte ou du portail motorisé, et remettre le mode d'emploi à l'utilisateur de l'installation.

## DIRECTIVE MACHINE

Selon la Directive Machine (98/37/CE) l'installateur qui "motorise" une porte ou un portail a les mêmes obligations du fabricant d'une machine et donc il doit:

- predisposer le dossier technique qui doit contenir les documents indiqués dans l'annex V de la Directive Machine. (le dossier technique doit être gardé et tenu à dispositions des organes de contrôle nationaux pour au moins dix ans après la date de la fabrication de la porte motorisée);
- faire la déclaration CE de conformité selon l'annex II-A de la Directive Machine et la remettre au client;
- afficher le marquage CE sur la porte motorisée selon le point 1.7.3.de l'annex I de la Directive Machine.

Pour tout renseignement complémentaire, consulter le document "Lignes directrices pour la réalisation du fascicule technique" disponible sur Internet à l'adresse suivante: [www.ditec.it](http://www.ditec.it)

## MODE D'EMPLOI

### ARCB

**Classe de service: 3** (minimum 10÷5 ans d'utilisation avec 30÷60 cycles par jour).

**Utilisation: FREQUENT** (Pour installations domestiques ou petits immeubles avec passage pour véhicules ou passage piétons fréquent).

### ARCBH-ARC1BH

**Classe de service: 4** (minimum 10÷5 ans d'utilisation avec 100÷200 cycles par jour).

**Utilisation: INTENSIF** (Pour accès d'immeubles, bâtiments industriels, commerciaux, parkings avec passage pour véhicules ou passage piétons intensif).

- Les performances d'utilisation se réfèrent au poids recommandé (environ 2/3 du poids maximum admis). L'utilisation avec le poids maximum admis peut entraîner une diminution des performances ci-dessus.
- La classe de service, les temps d'utilisation et le nombre de cycles consécutifs sont donnés à titre indicatif. Il s'agit de valeurs relevées statistiquement dans des conditions moyennes d'utilisation, n'offrant donc pas une précision absolue pour chaque cas spécifique. Ces valeurs se réfèrent à la période pendant laquelle le produit fonctionne sans aucune intervention d'entretien exceptionnel.
- Tout accès automatique présente des éléments variables tels que: frottements, compensations et conditions environnementales pouvant modifier fondamentalement aussi bien la durée que la qualité de fonctionnement de l'accès automatique ou d'une partie de ses éléments (entre autres, les automatismes). L'installateur est tenu d'adopter des coefficients de sécurité adaptés à chaque installation spécifique.

## DECLARATION DU FABRICANT

(Directive 98/37/CE, Annex II, Chapitre B)

Fabricant: DITEC S.p.A.

Adresse: via Mons. Banfi, 3

21042 Caronno P.IIa (VA) - ITALY

Déclare que le système série ARC

- est fabriquée pour être intégrée à une machine ou pour être assemblée avec d'autres appareils pour constituer une machine considérée par la Directive 98/37/CE;
- est conforme aux prescriptions des directives CE suivantes: Directive compatibilité électromagnétique 2004/108/CE; Directive basse tension 2006/95/CE;

et déclare en outre qu'il est interdit de mettre en service l'appareil tant que la machine à laquelle il sera intégré ou dont il deviendra un composant n'a pas été identifiée et tant que sa conformité aux prescriptions de la Directive 98/37/CE et à la législation nationale qui la transpose n'a pas été déclarée.

Caronno Pertusella,

07-06-1999

Fermo Bressanini

(Président)

## 1. DONNEES TECHNIQUES

	ARCB	ARC1BH	ARCBH
Alimentation	230 V~ / 50 Hz	24 V=	24 V=
Absorption	1,2 A	12 A	3 A
Couple	300 Nm	300 Nm	150 Nm
Temps de ouverture	22 s / 90°	15÷30 s / 90°	15÷18 s / 90°
Classe de service	3 - FREQUENT	4 - INTENSIF	4 - INTENSIF
Nombre min. de cycles consécutifs	20	>50	>50
Intermittence	S2 = 15 min S3 = 25%	S2 = 30 min S3 = 50%	S2 = 30 min S3 = 50%
Température	-20° C / +55° C	-20° C / +55° C	-20° C / +55° C
Degré de protection	IP54	IP54	IP54
Armoire électronique	E2	VIVAH	E2H
Indications d'utilisation m = longueur du vantail kg = poids du vantail			

## 2. REFERENCES ILLUSTRATIONS

La garantie de fonctionnement et les performances déclarées ne peuvent être obtenues qu'en utilisant les accessoires et les dispositifs de sécurité DITEC.

### 2.1 Références installation type (fig. 1)

- [1] Radiocommande
- [2] Lampe clignotante
- [3] Sélecteur à clé
- [4] Relier l'alimentation à un interrupteur unipolaire avec distance d'ouverture des contacts d'au moins 3 mm (non fourni) protégé contre l'activation involontaire et non autorisée.

 Pour le raccordement au secteur, utiliser un conduit indépendant et séparé des raccordements aux dispositifs de commande et de sécurité.

- [5] Armoire électronique
- [6] Motoréducteur
- [7] Photocellules

### 2.2 Références motoréducteur (fig. 2)

- [8] Patte de fixation du portail
- [9] Couverche
- [10] Plaque de fixation
- [11] Gabarits de perçage pour la clé de déverrouillage
- [12] Axe de déverrouillage

### 2.3 Accessoires

- ARCFB** Butée arrêt réglable [\*]  
**ARCPL** Plaque de fixation frontale du motoréducteur [\*]  
**BOXFC1** Groupe fin de course

[\*] Attention: pour utiliser en même temps les accessoires ARCFB et ARCPL il faut avoir deux vis TCEI M8x130 que nous ne fournissons pas.

## 3. INSTALLATION

Toutes les mesures reportées sont exprimées en millimètres (mm), à moins d'indications différentes.

### 3.1 Contrôles préliminaires

Contrôler si la structure du portail est robuste et si les gonds sont bien graissés. Prévoir une butée d'arrêt à l'ouverture et à la fermeture.

### 3.2 Installation du motoréducteur

- Sortir le motoréducteur de son emballage.  
*Attention: le couvercle [9] n'est pas fixé.*
- Démontez le motoréducteur de la plaque de fixation [10].
- Fixer la plaque de fixation sur le pilier du portail, selon les mesures indiquées dans les fig. 3-4 suivant le type d'installation.
- Remonter le réducteur sur la plaque de fixation en faisant référence au fig. 5 pour le montage sur le pilier gauche vue intérieure, au fig. 6 pour le montage sur le pilier droit vue intérieure.
- Débloquer le piston (voir MODE D'EMPLOI).
- Fixer les bras articulés et la patte de fixation du portail comme indiquées dans les fig. 7-8 et selon les mesures indiquées dans les fig. 3-4.  
*Attention: amener le vantail en butée de fermeture, aligner les bras comme l'indique le détail de la fig. 7, au moyen des orifices [D].*
- Il faut graisser les articulations des bras et serrer les vis de sorte que le mouvement des bras ne soit pas bloqué.
- Percer Ø14 le couvercle à proximité de l'axe de déverrouillage [12] (il y a deux gabarits de perçage [11] sur la face interne du couvercle)
- Mettre le bouchon caoutchouc fourni et fixer le couvercle sur le motoréducteur.

#### 4. RACCORDEMENTS ELECTRIQUES

Les branchements électriques et la mise en marche des motoréducteur ARCB sont illustrés dans le manuel d'installation de tableau électronique E2. Pour inverser le sens de rotation, inverser les phases des moteurs.

Les branchements électriques et la mise en marche des motoréducteur ARC1BH sont illustrés dans le manuel d'installation de tableau électronique VIVAH. Pour inverser le sens de rotation, inverser les phases des moteurs.

Les branchements électriques et la mise en marche des motoréducteur ARCBH sont illustrés dans le manuel d'installation de tableau électronique E2H. Pour inverser le sens de rotation, inverser les phases des moteurs.

#### 5. ENTRETIEN PERIODIQUE (tous les 6 mois)

Sans alimentation 230 V~ et batteries si présentes:

- Graisser les leviers du motoréducteur.
- Graisser le pivot de rotation du vantail.
- Graisser les charnières du portail.
- Contrôler le bon état des branchements électriques.
- Contrôler si les vis de fixation du motoréducteur sont bien serrées.

Remettre l'alimentation 230 V~ et batteries si présentes:

- Contrôler les réglages de force.
- Contrôler le bon fonctionnement de toutes les fonctions de commande et de sécurité (photocellules).
- Contrôler le bon fonctionnement du système de déverrouillage.

*ATTENTION: Pour les pièces de rechange, se reporter au catalogue spécifique.*

#### Tous droits réservés

Les informations mentionnées dans ce catalogue ont été contrôlées avec la plus grande attention. Toutefois, nous déclinons toute responsabilité en cas d'erreurs, omissions ou approximations dépendant d'exigences techniques ou graphiques.

## MODE D'EMPLOI DE L'AUTOMATISME POUR PORTAILS BATTANTS ARC

### OPERATIONS DE DEVERROUILLAGE

En cas de panne ou de coupure de courant, enlever le bouchon introduire la clef de déverrouillage fournie dans le trou prévu sur le coffre. Tourner dans le sens des aiguilles d'une montre pour débloquer le vantail droit, dans le sens inverse des aiguilles d'une montre pour débloquer le vantail gauche. Ouvrir le portail à la main.

A la fin des opérations, bloquer le motoréducteur à nouveau.

*Attention: effectuer les opérations de verrouillage et de déverrouillage des vantaux avec le moteur à l'arrêt.*

### CONSIGNES GENERALES DE SECURITE

 Les présentes consignes sont une partie intégrante et essentielle du produit, et elles doivent être remises à l'utilisateur. Les lire attentivement car elles contiennent d'importantes indications concernant la sécurité d'installation, utilisation et entretien.

Conserver ces instructions et les transmettre à de nouveaux utilisateurs de l'installation.

Ce produit est exclusivement destiné à l'usage pour lequel il a été expressément conçu.

Un tout autre usage est impropre et par conséquent dangereux.

Le fabricant décline toute responsabilité quant aux préjudices causés par des usages impropres, erronés et déraisonnables.

Ne pas opérer à proximité des charnières ou des organes mécaniques en mouvement.

Ne pas entrer dans le rayon d'action de la porte ou du portail motorisé en mouvement.

Ne pas s'opposer au mouvement de la porte ou du portail motorisé car ceci peut générer des situations de danger.

Interdire aux enfants de jouer ou de s'arrêter dans le rayon d'action de la porte ou du portail motorisé.

Conserver les radiocommandes et/ou tout autre dispositif de commande hors de la portée des enfants, afin d'éviter que la porte ou le portail motorisé ne soit actionné involontairement.

En cas de panne ou de mauvais fonctionnement du produit, déconnecter l'interrupteur de mise sous tension, ne pas réparer ou intervenir directement, et s'adresser exclusivement à un personnel qualifié.

L'inobservation de ces consignes peut générer des situations de danger. Les interventions de nettoyage, entretien ou réparation, doivent être effectuées par un personnel qualifié.

Pour garantir l'efficacité de l'installation et son bon fonctionnement, respecter scrupuleusement les indications du fabricant, en faisant effectuer l'entretien périodique de la porte ou du portail motorisé par un personnel qualifié.

Il est notamment recommandé de vérifier périodiquement le bon fonctionnement de tous les dispositifs de sécurité.

Les interventions d'installation, entretien et réparation doivent être attestées par des documents tenus à disposition de l'utilisateur.

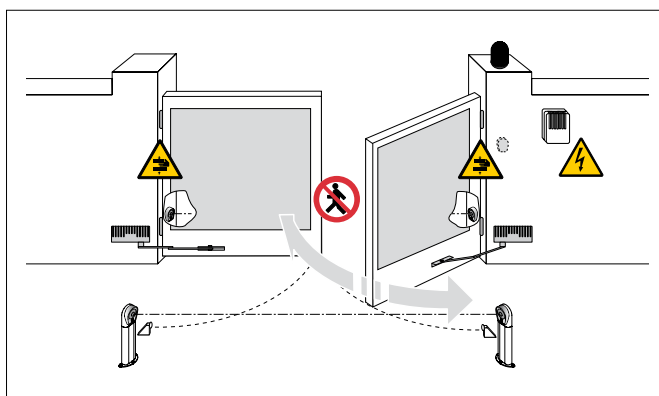
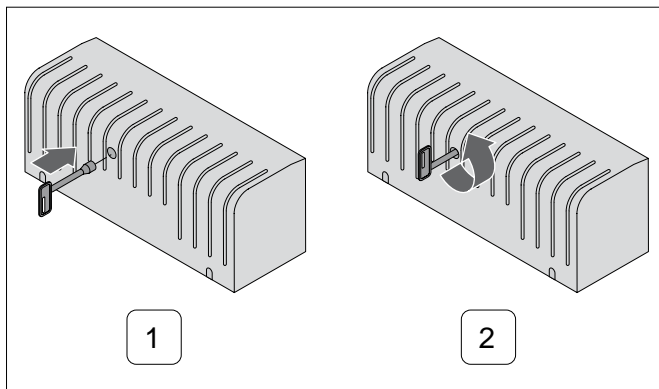

A DETACHER ET REMETTRE A L'UTILISATEUR



DITEC S.p.A.  
Via Mons. Banfi, 3  
21042 Caronno Pertusella (VA) - ITALY  
Tel. +39 02 963911 - Fax +39 02 9650314  
www.ditec.it - ditec@ditecva.com

Installateur:

**DITEC S.p.A.**

Via Mons. Banfi, 3  
21042 Caronno P.Ia (VA)  
ITALY  
Tel. +39 02 963911  
Fax +39 02 9650314

[www.ditec.it](http://www.ditec.it)  
[ditec@ditecva.com](mailto:ditec@ditecva.com)



Quarto d'Altino (VE)



Caronno Pertusella (VA)

**DITEC BELGIUM**

LOKEREN  
Tel. +32 9 3560051  
Fax +32 9 3560052  
[www.ditecbelgium.be](http://www.ditecbelgium.be)



Lokeren



Oberursel

**DITEC DEUTSCHLAND**

OBERURSEL  
Tel. +49 6171 914150  
Fax +49 6171 9141555  
[www.ditec-germany.de](http://www.ditec-germany.de)



Palaiseau

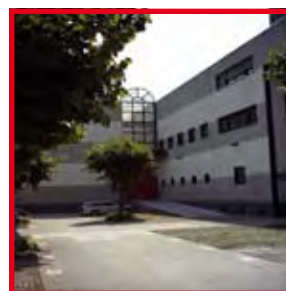

Balerna

**DITEC ESPAÑOLA**

ARENYS DE MAR  
Tel. +34 937958399  
Fax +34 937959026  
[www.ditecespanola.com](http://www.ditecespanola.com)

**DITEC FRANCE**

PALAISEAU  
Tel. +33 1 64532860  
Fax +33 1 64532861  
[www.ditecfrance.com](http://www.ditecfrance.com)

**DITEC GOLD PORTA**

ERMESINDE  
Tel. +22 977 35 20  
Fax +22 977 35 28  
[www.goldporta.com](http://www.goldporta.com)

**DITEC SVIZZERA**

BALERNA  
Tel. +41 91 6463339  
Fax +41 91 6466127  
[www.ditecswiss.ch](http://www.ditecswiss.ch)



Orlando

**DITEC AMERICA**

ORLANDO - FLORIDA - U.S.A.  
Tel. +1 407 8880699  
Fax +1 407 8882237  
[www.ditecamerica.com](http://www.ditecamerica.com)

**DITEC CHINA**

SHANGHAI  
Tel. +86 21 62363861  
Fax +86 21 62363863  
[www.ditec.cn](http://www.ditec.cn)

**DITEC TURCHIA**

ISTANBUL  
Tel. +90 21 28757850  
Fax +90 21 28757798

