



Wel Sprint

Automatismes
pour portes battantes



LISTED
ANSI/UL 325



Automatismes pour portes battantes

Les portes battantes automatiques peuvent sembler toutes identiques mais, en réalité, il existe de multiples exigences de fonctionnement. Ditec propose 5 modèles d'automatismes pour des adaptations spécifiques.

Gamme de produits

	Wel E	Wel M	Wel S	Wel F	Sprint
Automatisme pour portes battantes	ouverture motorisée, fermeture à ressort	ouverture et fermeture motorisées	ouverture motorisée, fermeture à ressort	ouverture motorisée, fermeture à ressort	ouverture et fermeture motorisées
Usages spéciaux	usage personnes handicapées	usage personnes handicapées issues de secours	usage personnes handicapées issues de secours	pour portes coupe-feu	usage personnes handicapées
Type d'utilisation	très intensif	très intensif	très intensif	intensif	très intensif

Caractéristiques techniques

	Wel E	Wel M	Wel S	Wel F	Sprint
Force	100 kg x 1 m 80 kg x 1,2 m	250 kg x 1 m 150 kg x 1,5 m	250 kg x 1 m 150 kg x 1,5 m	classe 5: 100 kg x 1,25 m classe 6: 120 kg x 1,4 m	100 kg x 1 m 80 kg x 1,2 m
Intermittence	S2 = 30 min - S3 = 80%	S2 = 30 min - S3 = 80%	S2 = 30 min - S3 = 80%	S2 = 30 min - S3 = 80%	S2 = 30 min - S3 = 80%
Tension d'alimentation	230 V- / 50-60 Hz	230 V- / 50-60 Hz	230 V- / 50-60 Hz	230 V- / 50-60 Hz	230 V- / 50-60 Hz
Classe d'isolation	classe 1	classe 1	classe 1	classe 1	classe 2
Courant absorbé	1 A	1 A	1 A	1 A	0,2 A
Temps d'ouverture	2÷10 s/90°	1,5÷5 s/90°	1,5÷5 s/90°	1,5÷5 s/90°	3 s/90°
Température de fonctionnement	-20°C / +55°C (+5°C / +40°C batteries)	-20°C / +55°C (+5°C / +40°C batteries)	-20°C / +55°C (+5°C / +40°C batteries)	-20°C / +55°C	-20°C / +55°C (+5°C / +40°C batteries)
Degré de protection	IP 31	IP 31	IP 31	IP 31	IP 12D
Dimensions	105x128x600 105x128x830 (avec batteries)	105x128x600 105x128x830 (avec batteries)	105x128x600 105x128x830 (avec batteries)	105x128x830	80x90x450
Agréments	ARL listing for compliance with ANSI/UL 325 Standard (WEL EU)	TÜV, ARL listing for compliance with ANSI/UL 325 Standard (WEL MU)	TÜV, ARL listing for compliance with ANSI/UL 325 Standard (WEL SU)	TÜV - DIBt	--
Armoire de commande	EL12	99	99 + Brake	99 + Brake + Fire	165

Wel

Nouveau, complet, robuste, polyvalent et silencieux.

Multiples fonctions.

Wel est le nouvel automatisme pour portes automatiques à vantail battant.

Conçu pour offrir un produit polyvalent et complet, il présente une série de caractéristiques distinctives importantes qui permettent son utilisation dans de multiples situations de fonctionnement:

- avec ouverture et fermeture motorisées;
- avec ouverture motorisée et fermeture à ressort;
- sur issues de secours;
- sur portes coupe-feu;
- low energy pour le passage de personnes handicapées.

Robuste, résistant et silencieux, il est idéal pour des usages très intensifs. Il se caractérise par un design nouveau et élégant, et par une grande pureté esthétique.

Wel répond aux normes européennes et américaines les plus sévères.



LISTED
ANSI/UL 325





PUSH AND GO
Il suffit d'une légère poussée pour ouvrir automatiquement

LOW ENERGY
Ouverture et fermeture avec une énergie et une vitesse réduites

► Usage et gamme de produits

Ce nouvel automatisme est disponible en quatre versions: E, M, S et F.

► Wel M

Robuste et polyvalent, idéal pour des usages très intensifs.

Indispensable dans toutes les situations de fonctionnement difficiles comme, par exemple, les portes extérieures exposées au vent et aux conditions atmosphériques défavorables.

► Wel E et Wel S

Fonctionnels, fiables et silencieux.

Multiples fonctions.

Il est conseillé de choisir un automatisme avec une ouverture motorisée et une fermeture à ressort, éventuellement assistée par un moteur, comme la version S, lorsqu'il est nécessaire de pouvoir fermer la porte même en cas de coupure de courant.

Dans ce cas, la porte s'ouvre manuellement et se referme grâce à la force d'un ressort.

Robustes, fiables et silencieux, ils ont été conçus pour offrir un produit polyvalent et complet, indiqué pour des usages très intensifs, y compris avec des vantaux d'un poids élevé.

Wel S est doté du dispositif Brake pour le réglage de la vitesse de fermeture (closing speed) et d'approche (proximity speed) même en cas de coupure de courant. Wel E ne dispose pas d'un dispositif Brake, mais d'une version simplifiée, qui gère néanmoins la phase de fermeture.

► Wel F

Pour usages intensifs.

Pour l'application sur portes coupe-feu.

L'automatisme WEL F est applicable sur portes coupe-feu.

L'emploi est prévu uniquement avec un bras articulé pour les portes qui s'ouvrent vers l'extérieur vue côté motoréducteur.

► Fonctions et caractéristiques spécifiques

Le nouvel automatisme Wel est doté de très nombreuses fonctions électroniques, mécaniques et spéciales, pour adapter l'automatisme aux différentes exigences de fonctionnement.

Fonctions électroniques

Fonctions automatiques:

- limitation de l'effort;
- détection des obstacles avec poussée réglable.

Modalités de fonctionnement:

- Push and Go;
- gestion du type de serrure électrique:
 - normale (à courant de fonctionnement ou «fail secure» – le vantail reste bloqué en position fermée même en cas de panne de courant);
 - antipanique: le vantail reste en position fermée sous tension (à courant de repos ou «fail safe»). Mais en cas de panne de courant, il est possible d'utiliser la porte manuellement pour sortir;
- gestion du verrouillage de la serrure électrique: possibilité d'augmenter la vitesse à proximité de la serrure pour garantir son verrouillage;
- gestion du déverrouillage de la serrure électrique: possibilité d'activer une option pour garantir le déverrouillage correct de la serrure électrique;
- système doté d'une résistance au vent.

Le système de déverrouillage de Wel peut être réglé au moyen de la commande à distance TEL2 ou DMCS. L'automatisme peut donc être adapté aux différents types de serrure existants, aux caractéristiques de la porte (poids - robustesse - difficulté d'ouverture) ou de l'environnement (différentes pressions extérieur-intérieur). Par rapport aux fonctions susmentionnées, Wel E, en tant que produit «simplifié», ne dispose pas: de la détection des obstacles avec poussée réglable, de la gestion du type de serrure (gère seulement la serrure normale) et du déverrouillage de la serrure électrique. Pour les portes légères ou moyennes, il représente une solution simple et plus économique que la version Wel S. L'automatisme Wel est doté du fin de course FA, qui permet les fonctions suivantes: WEL S, WEL M, WEL F: Fonctionnement avec fin de course pour le réglage de l'angle d'ouverture du vantail d'ouverture du vantail.

On peut modifier le raccordement, pour l'exclusion des dispositifs de sécurité pour la dernière partie d'ouverture. L'utilisation du fin de course FA est optionnelle; en conséquence, si l'automatisme est doté d'un arrêt de butée et s'il ne s'ouvre pas vers un mur, son emploi n'est pas nécessaire. Dans les applications avec vantail s'ouvrant vers un mur, son utilisation permet, en revanche, d'exclure les capteurs appliqués sur le vantail afin qu'ils «ne voient pas» le mur et ne fassent pas obstacle. WEL E n'étant pas doté d'encodeur, le fin de course FA est utilisé pour obtenir le ralentissement en ouverture, indépendamment de l'existence de l'arrêt de butée.

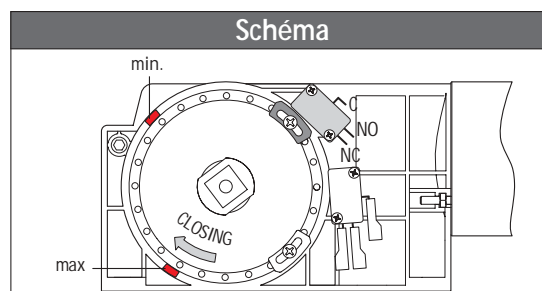
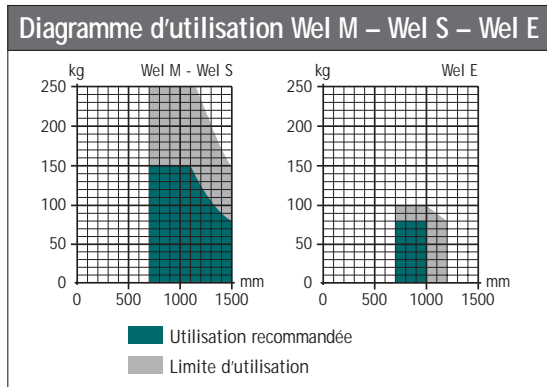
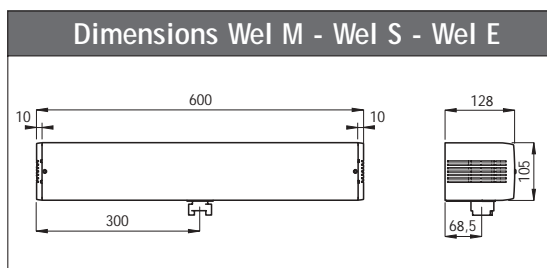

Fonctions mécaniques

- Application possible de trois bras d'entraînement: articulés, coulissants ou à trois secteurs (voir accessoires). Il est possible de sélectionner le type de bras dans l'armoire de commande électronique, pour un mouvement optimal quelle que soit la situation (excepté la version Wel E);
- réglage facile du ressort grâce à l'action sur une vis située à l'avant;
- réglage de la vitesse de fermeture même en cas de panne de courant grâce à la carte Brake;
- symétrie de l'automatisme pour une installation simplifiée;
- tête de rallonge du carter pour une couverture complète du passage en cas d'application de batteries, de cartes de fonctionnement pour porte coupe-feu ou pour la gestion de deux automatismes (excepté la version Wel E).

Fonctions spéciales

- Low energy;
 - porte coupe-feu;
 - escape routes – applicable sur les issues de secours, grâce à l'agrément selon la directive DIN 18650.
- Il est doté d'un réducteur réversible pour le mouvement manuel en cas de panne de courant.

▶ Accessoires spécifiques

WEL BA: Bras d'entraînement articulé pour les portes qui s'ouvrent vers l'extérieur vue côté motoréducteur.

WEL BS: Bras d'entraînement coulissant pour les portes qui s'ouvrent vers l'intérieur vue côté motoréducteur.

WEL BRAS: Bras d'entraînement articulé à trois secteurs pour les portes qui s'ouvrent vers l'intérieur vue côté motoréducteur.

WEL BSS: Bras coulissant à enfoncement, pour l'ouverture du vantail du côté opposé à l'ouverture normale.

WEL TP: Tête avec boutons. Nota - WEL TP peut être utilisé à la place des sélecteurs COM E-H-K.

WEL TI: Kit de rallonge du carter pour une couverture complète du passage. Le kit se compose de deux têtes qui créent un caisson de remplissage entre deux automatismes. Après avoir coupé les profils d'aluminium à la dimension requise pour le remplissage, il est possible, grâce aux têtes, de relier l'élément de remplissage aux automatismes.

WEL BAT: Kit de batterie pour le fonctionnement de l'automatisme en cas de panne de courant. Il est doté du même profil de couverture que l'automatisme et peut être ajouté tant du côté moteur que du côté armoire au moyen de la tête de rallonge.

KIT WEL D40: Pièce d'écartement H 40 mm pour bras d'entraînement.

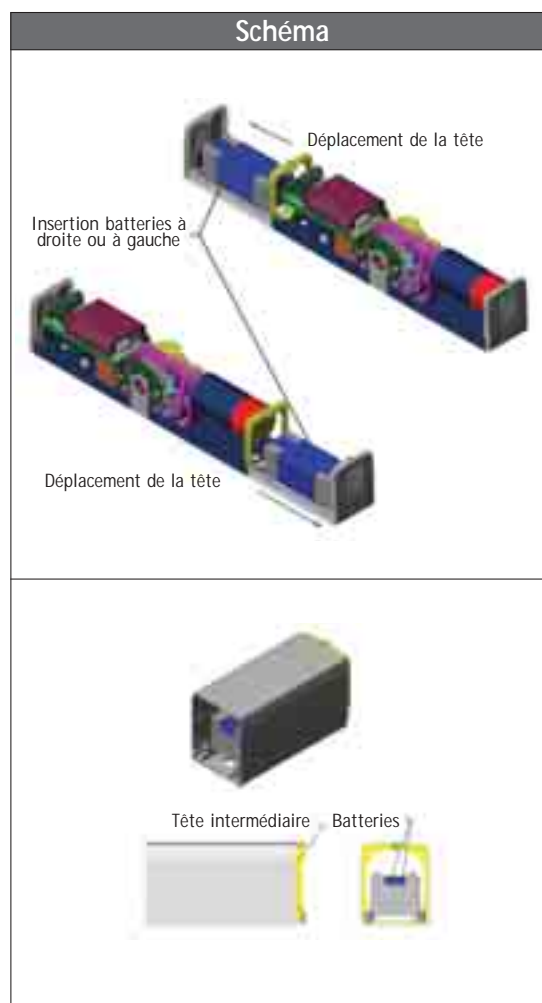
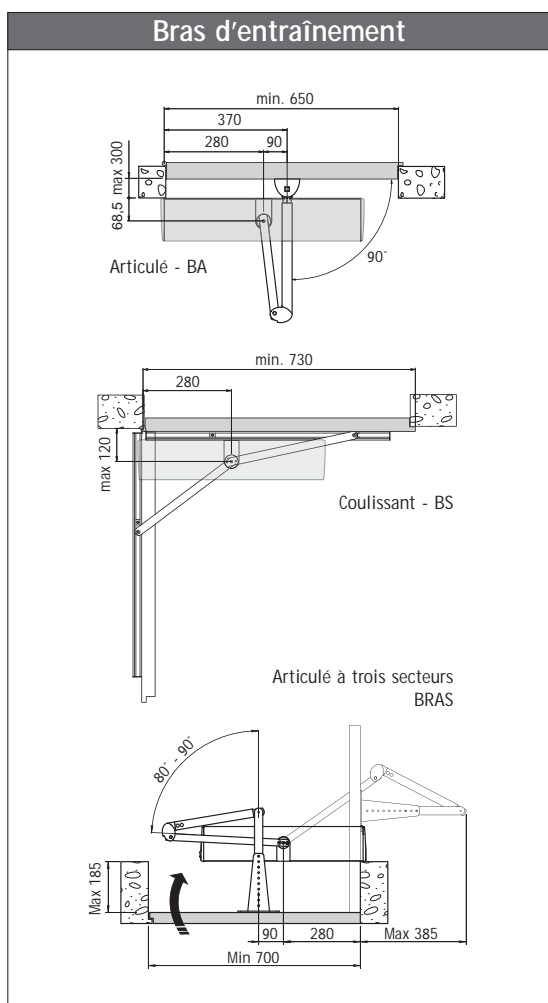

► Principales fonctions de l'installation et des armoires de commande

	Wel E EL12	Wel M 99	Wel S 99 + Brake	Wel F 99 + Brake + Fire	Sprint 165
Armoire de commande					
Description	pour 1 moteur 24 V=	pour 1 moteur 24 V=	pour 1 moteur 24 V=	pour 1 moteur 24 V=	pour 1 moteur 12 V=
Tension d'alimentation de secteur	230 V~ /50-60 Hz	230 V~ /50-60 Hz	230 V~ /50-60 Hz	230 V~ /50-60 Hz	230 V~ /50-60 Hz
Batteries (permettent le fonctionnement en cas de panne de courant)	✓ (option)	✓ (option)	✓ (option)		✓
Nombre de moteurs	1	1	1	1	1
Tension d'alimentation moteur	24 V= / 6 A	24 V= / 8 A	24 V= / 8 A	24 V= / 8 A	12 V= / 5 A
Tension d'alimentation accessoires	24 V= / 0,3 A	24 V= / 0,5 A	24 V= / 0,5 A	24 V= / 0,5 A	24 V= / 0,15 A
Serrure électrique	24 V= / 1,2 A	24 V= / 1,2 A	24 V= / 1,2 A	24 V= / 1,2 A	12 V= / 1,2 A
Préadaptation fin de course	✓	✓	✓	✓	
Encodeur (gère la vitesse et les ralentissements)		✓	✓	✓	✓
Réglage de l'effort	automatique	électronique	électronique	électronique	automatique
ODS – Détection d'obstacles (provoque l'arrêt ou l'inversion de la manœuvre en cas de détection d'obstacle)		✓	✓	✓	✓
Réglage de la vitesse	✓	✓	✓	✓	✓
Freinage / Ralentissement (permet une approche optimale)	✓	✓	✓	✓	✓
Commande d'ouverture	✓	✓	✓	✓	✓
Ouverture par poussée - PUSH & GO	✓	✓	✓	✓	✓
Commande de fermeture		✓	✓	✓	✓
Fermeture automatique temporisée	✓	✓	✓	✓	✓
Sécurité d'arrêt	✓	✓	✓	✓	✓
Sécurité d'inversion	✓	✓	✓	✓	✓
Fonction Safety Test		✓	✓	✓	

► Sprint

► Petite taille. Grandes performances.

Idéal pour l'usage résidentiel.

Automatisme compact et d'un poids limité, Sprint est doté d'une batterie de secours, située à l'intérieur de l'automatisme, et d'un interrupteur ON/OFF, placé dans une position accessible facilement.

Le passage de l'utilisateur est ainsi aisé et fonctionnel.

Possibilité de sélectionner les modalités Low Energy et Push and Go.

La fonction Low Energy permet l'ouverture et la fermeture de la porte avec une énergie et une vitesse réduites, faisant de Sprint un automatisme particulièrement adapté à l'utilisation dans des environnements où se trouvent des personnes présentant des difficultés motrices. La fonction Push and Go, elle aussi de série, est en revanche indispensable lorsque l'on veut obtenir l'ouverture automatique grâce à une poussée manuelle initiale.

► **Fonctionnalité, sécurité et fiabilité**

Son utilisation est sûre, grâce au dispositif anti-écrasement de série, et fiable car il permet les manœuvres manuelles même en cas de coupure de courant. Grâce à ces caractéristiques spécifiques et à d'autres, Sprint se place au sommet du marché mondial des automatismes pour portes battantes, se distinguant comme l'automatisme idéal pour le secteur résidentiel.

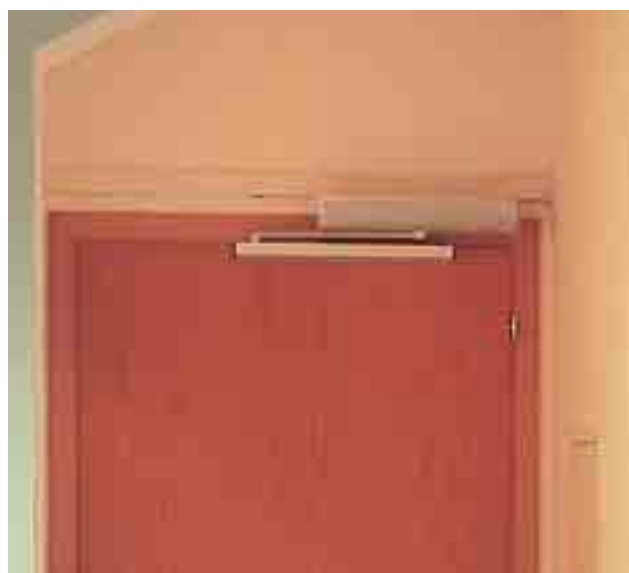

PUSH AND GO

Il suffit d'une légère poussée pour ouvrir automatiquement



LOW ENERGY

Ouverture et fermeture avec une énergie et une vitesse réduites

▶ Accessoires spécifiques

SBA : Bras d'entraînement articulé.

SPRINT BRAS : Bras d'entraînement articulé à trois secteurs pour les portes qui s'ouvrent vers l'intérieur vue côté automatisme.

SBS : Bras d'entraînement coulissant.

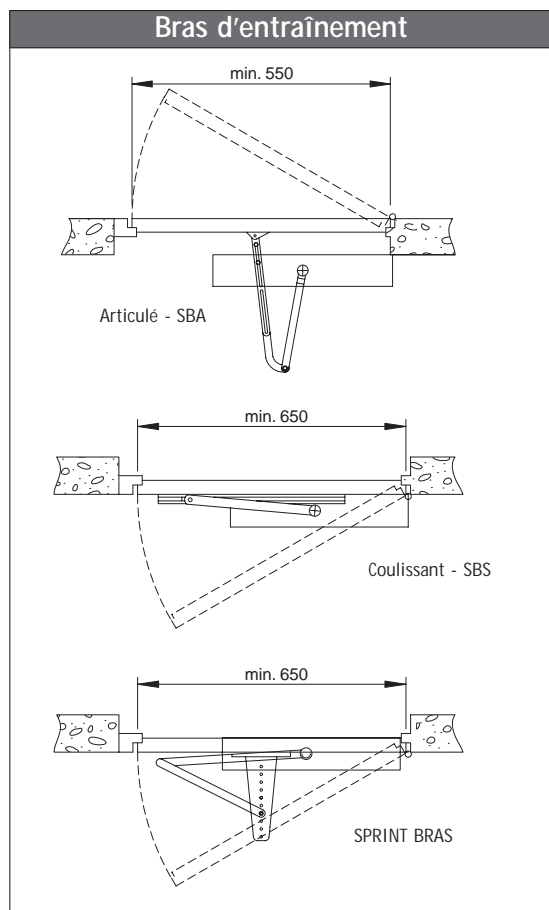

▶ Accessoires de complément de l'automatisme

Chaque système de motorisation doit être complété par des dispositifs de commande, de contrôle et de sécurité compatibles avec tous les éléments de l'installation et avec les normes.

▶ Programmeurs de fonctions avec et sans verrouillage à clé

▶ COM

Ce sont les nouveaux programmeurs électroniques mécaniques et électroniques numériques, réalisés pour paramétrer les modalités de fonctionnement désirées d'une ou de plusieurs portes automatiques. Le dispositif s'adapte facilement à l'utilisation avec des portes coulissantes ou battantes, il suffit simplement de remplacer la façade, livrée avec le produit.

La reconnaissance du type d'automatisme, auquel il est connecté, se fait automatiquement.

▶ COM E

Nouveau et élégant

COM E est le nouveau sélecteur électronique numérique, réalisé pour paramétrer les modalités de fonctionnement de l'armoire de commande électronique modèle 99, pour commander un ou plusieurs automatismes Wel.

Il est constitué d'une unité dotée d'un microcontrôleur, avec clavier en façade et DEL de signalisation. Prévu pour le montage mural, en saillie ou encastré, il a été conçu dans un format compatible avec le standard carré des interrupteurs et des prises électriques.

Possibilités de fonctionnement

- COM E est en mesure de paramétrer jusqu'à 4 portes dans la même modalité;
- Il est possible de connecter deux COM E sur le même automatisme;
- COM EL est également disponible: un accessoire pratique et utile pour le verrouillage extérieur à clé, coordonné dans la même esthétique;
- TEL RC est en revanche le module récepteur à rayons infrarouges, à loger à l'intérieur du sélecteur COM E, qui permet de gérer les paramètres de l'automatisme auquel le sélecteur est connecté, au moyen de la télécommande TEL 2.

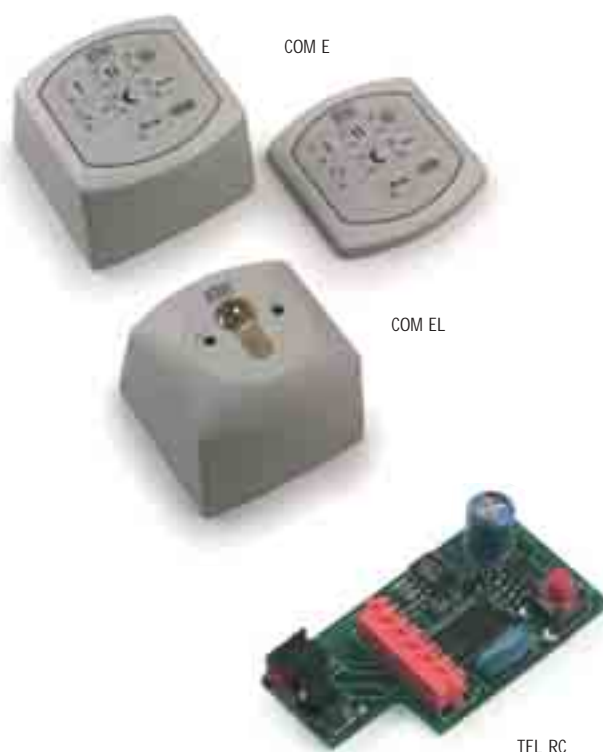

▶ COM H et COM K

Ce sont les nouveaux programmeurs rotatifs de fonctions, pour paramétrer les différentes modalités de fonctionnement des portes automatiques. Disponibles en deux variantes, avec actionnement à bouton rotatif (COM H) ou à clé (COM K), ils sont tous les deux livrés avec deux façades interchangeables, pour portes coulissantes ou battantes.

L'organe de commande est un commutateur électromécanique rotatif à 6 positions.

Ces unités sont, elles aussi, prévues pour le montage mural, en saillie ou encastré, et elles ont été conçues dans un format compatible avec le standard carré des interrupteurs et des prises électriques.

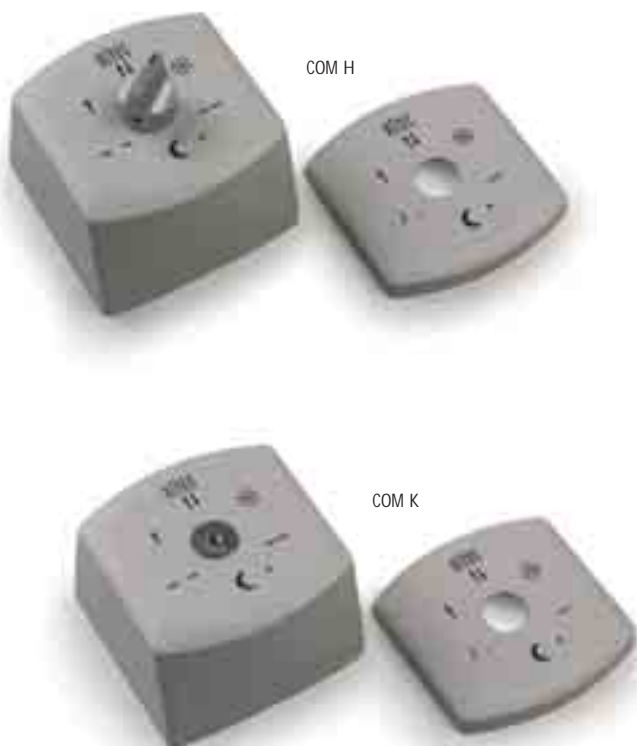

▶ Capteurs volumétriques

Ce sont des systèmes électroniques évolués qui détectent la présence ou le passage de personnes dans une zone spécifique, en face l'entrée, avec pour fonction de commander l'ouverture de la porte, ainsi que d'en garantir les conditions de passage en toute sécurité.

▶ Détecteurs infrarouges passifs

Dotés des caractéristiques suivantes (selon les modèles):

- Réglage de la sensibilité et sélection d'ouverture;
- Réglage du zoom du champ d'ouverture.



▶ Capteurs hyperfréquence

Système volumétrique unidirectionnel ou bidirectionnel, à installer au mur ou au plafond, à travers un support prévu à cet effet. Détection précise du mouvement.

Les paramètres sont modifiables à distance, par télécommande.



▶ REM

▶ Barrières infrarouges actives

REM sont des détecteurs volumétriques actifs pour la protection ou la détection de personnes et d'objets. Un ou plusieurs faisceaux de lumière infrarouge sont émis par le dispositif, dont la réflexion par un obstacle situé dans la zone de détection cause l'activation du contact de sortie. La sensibilité est pratiquement indépendante de la couleur et de la structure de la surface de l'objet. La portée et l'angle des faisceaux de détection sont réglables pour s'adapter à toute situation d'installation.



▶ Photocellules de sécurité

Elles offrent un plus grand contrôle dans la détection d'obstacles. Pratiques et presque invisibles, elles peuvent être montées à différentes hauteurs.

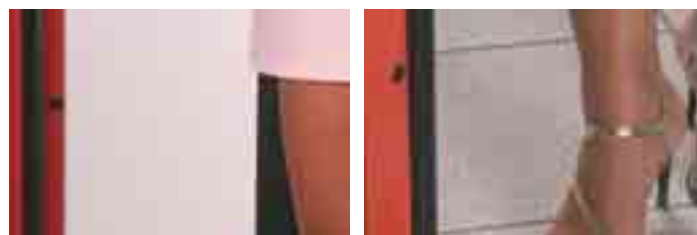

▶ Sélecteurs numériques, claviers de commande à code filaire et sélecteurs à clé

Ils permettent le passage au seul personnel autorisé. Ils s'installent sans problème dans tout environnement extérieur et intérieur. Sont disponibles: les modèles à clé et à clavier avec combinaison anti-vandalisme.



▶ Capteurs d'ouverture à contact ou de commande avec technologie transpondeur

Ils facilitent l'ouverture de la porte au moyen de boutons ou de cartes codées. Idéal pour activer les systèmes d'accès des entreprises ou des copropriétés, ou pour permettre l'accès à des personnes dûment autorisées.



▶ Boutons de commande

Ils permettent l'ouverture de la porte par une légère pression ou l'effleurement de la main.

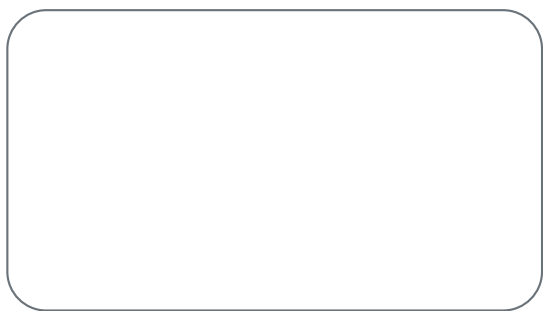

▶ Tapis sensibles au sol

Positionnés sous les essuie-pieds, ils détectent la présence et commandent automatiquement l'ouverture de la porte.



▶ Normes

Pour la réalisation de l'installation, utilisez uniquement des accessoires et des dispositifs de sécurité DITEC.

Les automatismes DITEC sont dotés du marquage CE et sont conçus et fabriqués conformément aux exigences de sécurité requises par la Directive Machines (98/37/CE), par la Directive Compatibilité Électromagnétique (89/336/CEE) et par la Directive Basse Tension (73/23/CEE).

DITEC S.p.A. se réserve le droit d'apporter toute modification en vue d'améliorer ses produits.

DITEC S.p.A. cherche toujours à améliorer ses produits.

C'est pourquoi les informations techniques figurant dans ce catalogue ne constituent en aucun cas un engagement de la part de DITEC S.p.A.

Pour toute information supplémentaire, consultez les manuels techniques disponibles sur le site: www.ditec.it



DITEC S.p.A.

Via Mons. Banfi, 3 - 21042 Caronno Pertusella (VA) - ITALY

Tel. +39 02 963911 - Fax +39 02 9650314

www.ditec.it - ditec@ditecva.com



ISO 9001
Cert. n° 0957

DITEC BELGIUM
DITEC DEUTSCHLAND
DITEC ESPAÑOLA
DITEC FRANCE
DITEC SVIZZERA
DITEC AMERICA
DITEC CHINA

LOKEREN
OBERURSEL
ARENYS DE MAR
PALAISEAU
BALERNA
ORLANDO-FLORIDA-USA
SHANGHAI

Tel. +32 9 3560051
Tel. +49 6171 9141550
Tel. +34 937958399
Tel. +33 1 64532860
Tel. +41 91 6463339
Tel. +1 407 8880699
Tel. +86 21 62363861/2

Fax +32 9 3560052
Fax +49 6171 9141555
Fax +34 937959026
Fax +33 1 64532861
Fax +41 91 6466127
Fax +1 407 8882237
Fax +86 21 62363863

www.ditecbelgium.be
www.ditec-germany.de
www.ditecespanola.com
www.ditecfrance.com
www.ditecswiss.ch
www.ditecamerica.com
www.ditec.cn